

## System 4 mm rámových posuvných dveří Standard (úzké)

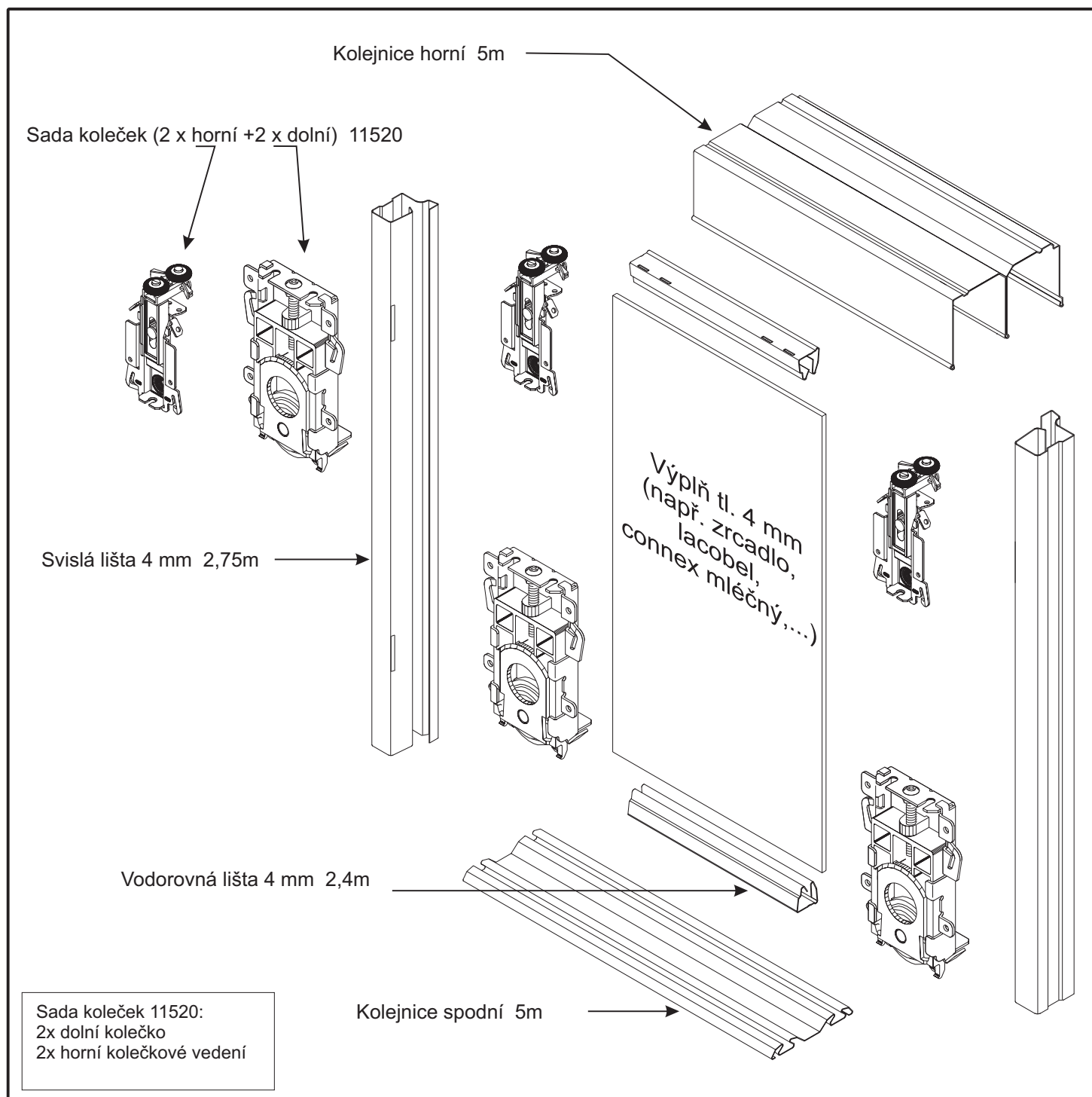

# POKYNY PRO SESTAVENÍ

## 1. Určete rozměry:

**Šířka jednoho křídla dveří** = {Světlá šířka otvoru + [15 mm x (počet dveří - 1)]} / počet dveří

**Výška jednoho křídla dveří** = Světlá výška otvoru - 45 mm (pro horní vedení kolečkové)

**Šířka výplně** = Šířka jednoho křídla dveří - 3 mm

**Výška výplně** = Výška jednoho křídla dveří

**Délka vodorovné lišty** = Šířka výplně - 36 mm

**Délka svislé lišty** = Výška výplně + 3 mm

**Pro upravení drážek na míru:** Použijte lis 03200 na vodorovné lišty.

Použijte lis 03201 na svislé lišty.

## 2. Připevnění svislých lišt

Nejprve umístěte profil na roh skla/zrcadla, jak je vidět na obrázku. Pomocí gumové paličky naražte profil. Stejně postupujte na druhé straně.

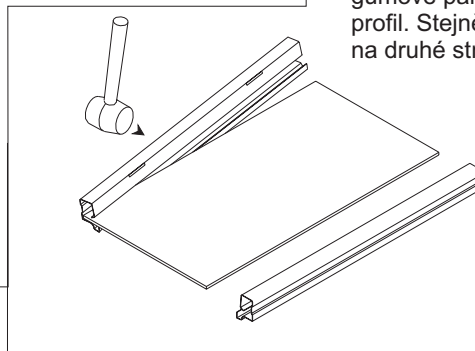

## 3. Připevnění vodorovných lišt

Umístěte lištu na roh skla/zrcadla. Pomocí gumové paličky naražte profil. Stejně postupujte na druhé straně.

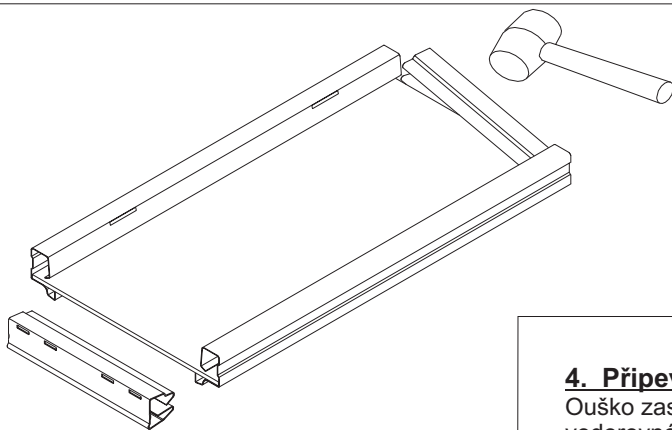

## 4. Připevnění horního vedení

Ouško zasuňte do konce svislé lišty a jazýček do drážky ve vodorovné liště. Otočte vedením k svislému profilu a zasuňte bodec do drážky, jak je vidět na obrázku. Vedení poté upevněte šroubem 3,5x10 mm.

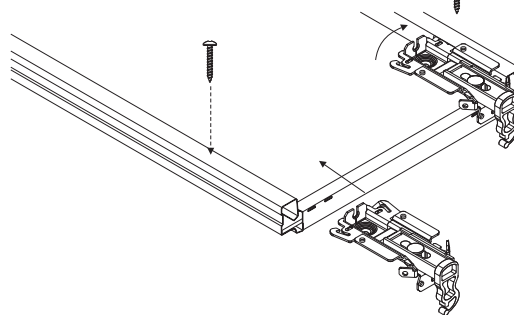

## 5. Připevnění dolního kolečka

Postupujte stejně jako v bodě 4.

## Poznámka:

Používejte skla/zrcadla s bezpečnostní fólií. Fólie musí být po celé ploše.

## Vedení - názvosloví

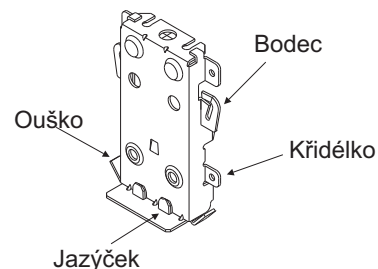

# POKYNY PRO INSTALACI

## 1. Uřízněte kolejnice podle velikosti otvoru

Pomocí rámové pilky na železo s jemnými zuby uřízněte horní a dolní kolejnici tak, aby byly o 2 mm kratší, než je šířka otvoru. Při řezání vložte do horní kolejničky kousky dřeva, zabráníte tím její deformaci.

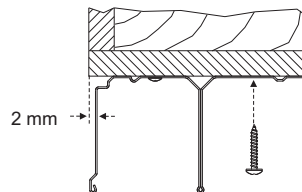
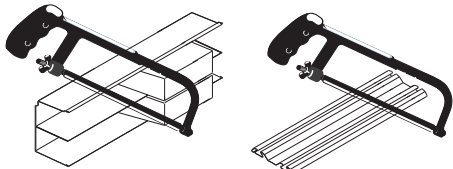

## 2. Připevnění horní kolejnice

Přišroubujte horní kolejnici 2 mm od kraje výklenku. Šroubujte opatrně, může dojít k poškození kolejnice.

## 3. Připevnění spodní kolejnice

Spodní kolejnici umístěte 22 mm od kraje výklenku.

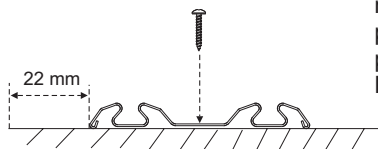

### Poznámka:

Při instalaci na plochy, do kterých není vhodné vrtat, spodní kolejnici vždy přišroubujte na korpus pomocí vrtů 3,5x16 mm.

V případě, že korpus nemá dno, použijte 10 cm širokou lištu v barvě korpusu, kterou rozeprčete mezi boky, přichyťte vruty ke korpusu a přilepte na několika místech oboustrannou lepicí páskou 16613 k podlaze. Kolej poté přišroubujte k liště vrty 3,5x16 mm. Nezapoměňte přepočítat světlou výšku otvoru.

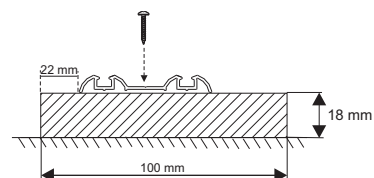

## 4. Instalace dveří

Naklopte dveře a vložte horní vedení do zadní části horní kolejnice a spodní kolečka do zadní drážky spodní kolejnice. Stejně postupujte u dalších dveří.

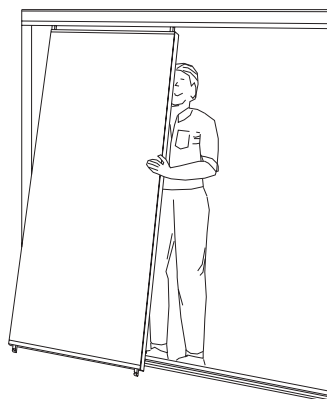

## 5. Seřízení dveří

Výškové seřízení dveří lze nastavit šroubem na spodních kolečkách, jak je vidět na obrázku.

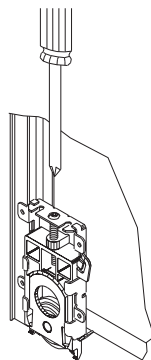

## Průřez instalovanými dveřmi

